

LIFE CARING DESIGN

SOLO  
S H O W E R

Soluzioni per una zona doccia sicura  
Safe shower area solutions

  
PONTE GIULIO®



# SOLO

S H O W E R

La linea SOLO Shower è un sistema di elementi coordinati - **set doccia, colonne doccia, maniglie ed accessori** - concepito per configurare una zona doccia e renderla sicura grazie alla capacità di tenuta a carico. Tutti gli articoli aiutano a scongiurare i pericoli di cadute causate da improvvisi scivolamenti; un piccolo contributo per imparare a prendersi cura di sé.

The SOLO Shower line is a system of elements - **shower sets, shower columns, grab bars and accessories** - designed to configure a shower area and make it safe thanks to its load-bearing capacity. All the articles help ward off the dangers of falls caused by sudden slips; a small contribution to learning how to take care of yourself.





## La linea SOLO in sintesi

### SOLO range at a glance

- |   |  |
|---|--|
| <p><b>1</b> Colonna doccia ø 32mm.<br/>Shower column ø 32 mm.<br/>H51GJSØ3</p>  | <p><b>9</b> Set doccia 900 ø 20 mm.<br/>Shower set 900 ø 20 mm.<br/>F18X0SØ1</p>   |
| <p><b>2</b> Colonna doccia ø 32mm., con maniglia orizzontale sinistra<br/>Shower column ø 32 mm., with horizontal left-bar<br/>H51GJRØ3</p>   | <p><b>10</b> Set doccia 700 ø 20 mm.<br/>Shower set 700 ø 20 mm.<br/>F18X0SØ3</p>  |
| <p><b>2a</b> Colonna doccia ø 32mm., con maniglia orizzontale destra<br/>Shower column ø 32 mm., with horizontal right-bar<br/>H51GJLØ3</p>   | <p><b>11</b> Set doccia 900 ø 25 mm.<br/>Shower set 900 ø 25 mm.<br/>F18X0SØ1</p>  |
| <p><b>3</b> Colonna doccia ø 32mm., con doccetta e miscelatore<br/>Shower column ø 32 mm., with hand shower and mixer<br/>H51GLSØ4</p>  | <p><b>12</b> Set doccia 700 ø 25 mm.<br/>Shower set 700 ø 25 mm.<br/>F18X0SØ3</p>  |
| <p><b>4</b> Colonna doccia ø 32mm., con doccetta e miscelatore vasca<br/>Shower column ø 32 mm., with hand shower and bathmixer<br/>H51GLSØ5</p>  | <p><b>13</b> Maniglia orizzontale con doccetta sinistra<br/>Horizontal grab bar with left hand shower head<br/>G18UGLØ3</p>  |
| <p><b>5</b> Colonna doccia ø 32mm., con doccetta, miscelatore e maniglia orizzontale sinistra<br/>Shower column, with hand shower, mixer and horizontal left-bar<br/>H51GLLØ4</p>                     | <p><b>13a</b> Maniglia orizzontale con doccetta destra<br/>Horizontal grab bar with right hand shower head<br/>G18UGRØ3</p>  |
| <p><b>5a</b> Colonna doccia ø 32mm., con doccetta, miscelatore e maniglia orizzontale destra<br/>Shower column with hand shower, mixer and horizontal right-handle<br/>H51GLRØ4</p>                   | <p><b>14</b> Maniglia orizzontale, 47 cm.<br/>Horizontal grab bar 47 cm.<br/>G18UQSØ3</p>  |
| <p><b>6</b> Colonna doccia ø 32mm., con doccetta, miscelatore vasca e maniglia orizzontale sinistra<br/>Shower column ø 32 mm., with hand shower, bath mixer and horizontal left-bar<br/>H51GLLØ5</p> | <p><b>15</b> Maniglia orizzontale, 57 cm.<br/>Horizontal grab bar 57 cm.<br/>G18UQSØ4</p>  |
| <p><b>6a</b> Colonna doccia ø 32mm., con doccetta, miscelatore vasca e maniglia orizzontale destra<br/>Shower column ø 32 mm., with hand shower, bath mixer and horizontal left-bar<br/>H51GLRØ5</p>  | <p><b>16</b> Maniglia orizzontale con attacco per doccetta sinistra<br/>Horizontal grab bar 70 cm., with left hand shower connector<br/>G18UQLØ5</p>                 |
| <p><b>7</b> Set doccia 700 ø 32mm.<br/>Shower set ø 32 mm.<br/>H51G0SØ1</p>   | <p><b>16a</b> Maniglia orizzontale con attacco per doccetta destra<br/>Horizontal grab bar 70 cm., with right hand shower connector grab bar 57 cm.<br/>G18UQRØ5</p> |
| <p><b>8</b> Set doccia ø 32mm., con maniglia orizzontale sinistra<br/>Shower set with horizontal left-bar<br/>H51G0RØ1</p>  | <p><b>17</b> Maniglia verticale con attacco scorrevole per doccetta<br/>Vertical grab bar with slider for shower head<br/>G18UQSØ8</p>                               |
| <p><b>8a</b> Set doccia ø 32mm., con maniglia orizzontale destra<br/>Shower set ø 32 mm., with horizontal right-bar<br/>H51G0LØ1</p>  | <p><b>18</b> Poggia piedi<br/>Footrest<br/>G18UGSØ1</p>  |
|   | <p><b>19</b> Contenitore per maniglia<br/>Container for bar<br/>F47ANSØ2</p>   |
|   | <p><b>20</b> Sgabello<br/>Stool<br/>G12XISØ2</p>   |
|   | <p><b>21</b> Sedile ribaltabile doccia<br/>Shower folding seat<br/>G12JDSØ5</p>  |

#### Colonne doccia Shower columns

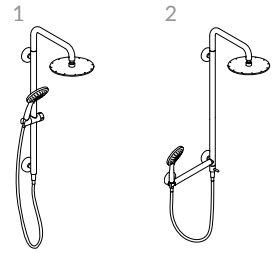

#### Set doccia Shower sets



#### Maniglie di sicurezza Grab bars



#### Accessori Accessories



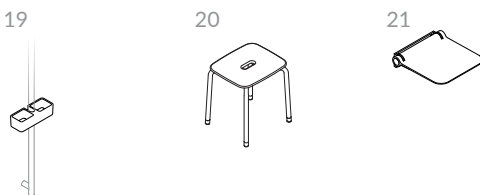
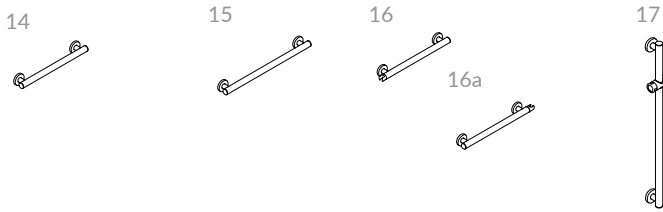
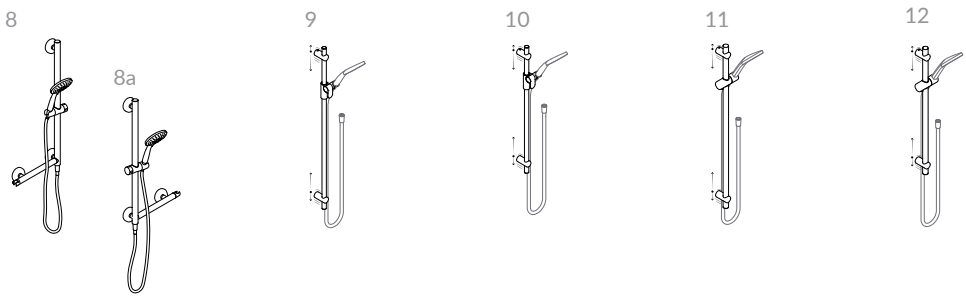
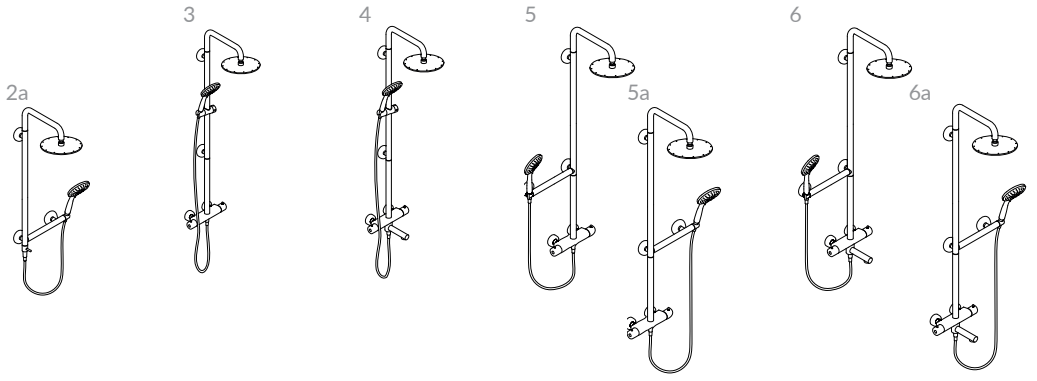

# L'area doccia

## The shower area

Per l'erogazione dell'acqua nel vano doccia, generalmente si prevede un miscelatore - ad incasso o esterno, rispetto alla parete - ed una uscita acqua, entrambi solitamente allineati al foro di scarico del piatto doccia. Il miscelatore, così come l'uscita dell'acqua, che può essere posta "alta" o "bassa" riferendosi al piano di scarico, vengono posizionati secondo le abitudini e le convenzioni dei progettisti o degli installatori, ad altezze e distanze dalle pareti che possono variare a seconda dei casi.

Qualora si decidesse di sostituire un vecchio set doccia, o se scegliessimo di installare una nuova colonna doccia, probabilmente potremmo essere costretti ad interventi idraulici e di muratura, per adattare le condizioni pre-esistenti alla nuova esigenza; **per offrire una soluzione a questo tipo di problemi Ponte Giulio ha sviluppato SOLO Shower.**

For the water supply in the shower compartment, there is usually a mixer, recessed or external to the wall, and a water outlet, both generally aligned with the drain hole. The mixer as well as the water outlet, which can be placed top or bottom referring to the drainage plane, are installed according to the habits and conventions of designers, or fitters, at heights and distances from the walls that can vary from case to case.

In case you decide to replace an old shower set, or if you choose to install a new shower column, you may probably be forced to do some plumbing and masonry work to adapt the pre-existing conditions to the new requirement; **to offer a solution to this kind of problems Ponte Giulio has developed SOLO Shower.**

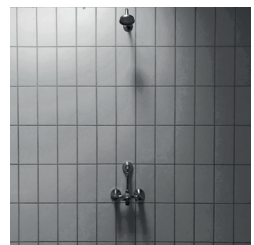
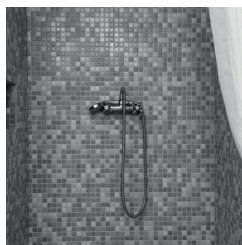

Configurazione di zone doccia più comuni

Popular shower area configuration examples



SOLO Shower



# “Double Water Inlet”

## The “Double Water Inlet”

I set doccia e le colonna doccia SOLO - ø 32 mm. - sono provvisti del sistema **DWI**, Dual Water Inlet - **soluzione brevettata** unica nel suo genere, che permette di allacciare, tramite la presa acqua in dotazione, l'uscita acqua già prevista nel bagno o da predisporre in caso di nuova installazione.

Grazie ad uno speciale raccordo a baionetta basculante, è possibile installare SOLO Shower anche dove era già presente un braccio doccia o una doccetta a mano, **senza dover ricorrere ad interventi di muratura o idraulica per un intervento semplice e non invasivo.**

SOLO shower sets and shower columns - ø 32 mm. - are fitted with the **DWI** system, Dual Water Inlet - a unique **patented solution**, which allows the water outlet already provided in the bathroom or to be provided in the case of a new installation to be connected via the supplied water outlet.

Thanks to a special swinging bayonet connection, it is possible to install SOLO Shower even where a shower arm or hand shower was already present **without having to resort to masonry or plumbing work for a simple and non-invasive intervention.**

Gli articoli provvisti di “Dual Water Inlet”  
*The items provided with “Dual Water Inlet”*

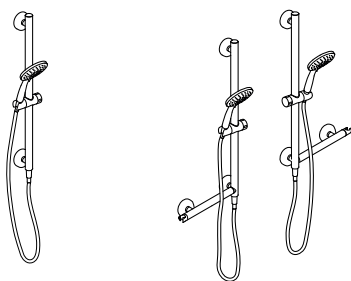

H51G0S01	Set-doccia	Shower set
H51G0R01	Set-doccia con maniglia orizzontale sinistra	Shower set with horizontal left-bar
H51G0L01	Set-doccia con maniglia orizzontale destra	Shower set with horizontal right-bar

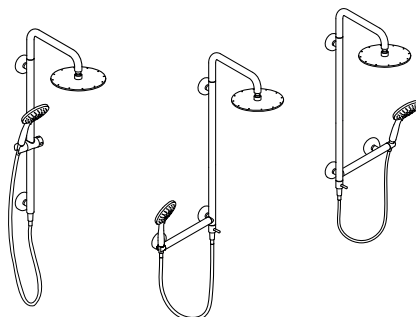

H51GJS03	Colonna doccia	Shower column
H51GJR03	Colonna doccia con maniglia orizzontale sinistra	Shower column with horizontal left-bar
H51GJL03	Colonna doccia con maniglia orizzontale destra	Shower column with horizontal right-bar



Ingresso acqua, dalla flangia di ancoraggio superiore o inferiore, reversibile  
*Water inlet, upper or lower fixing flange anchorage, reversible*

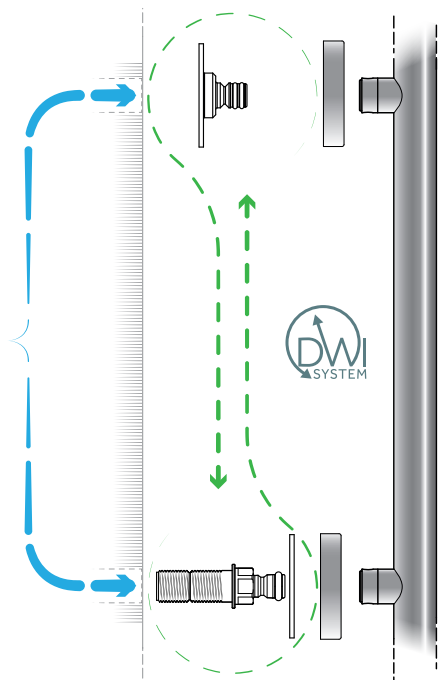

Un sistema di canalizzazione interno offre il duplice vantaggio di garantire l'isolamento termico, rendendo il corpo esterno della maniglia freddo, consentendo l'ingresso dell'acqua indistintamente dall'una o dall'altra flangia di installazione

*An internal ducting system offers the twin advantages of guaranteeing thermal insulation, making the external body of the bar cold, and allowing water to enter from either installation flange*

L'ampia copri-flangia in acciaio inox - diametro 80 mm. - consente di coprire eventuali fori pre-esistenti o piastrelle danneggiate.

La flangia a 11 fori, identica a quella adottata per le maniglie di sicurezza, permette di scegliere la migliore posizione per i tasselli evitando punti deboli o l'interferenza con le tubazioni.

La contro-flangia in poliammide garantisce una adeguata aderenza al muro.

*The large stainless steel flange-cover - diameter 80 mm. - allows any pre-existing holes or damaged tiles to be covered.*

*The 11-hole flange, identical to that used for grab bars, allows the best position for the plugs to be chosen, avoiding weak points or interference with pipes.*

*The rear polyamide counter-flange ensures adequate adhesion to the wall.*



Le colonne doccia sono provviste di un deviatore per scegliere l'uscita acqua tra la doccetta ed il soffione.

*The shower columns are fitted with a diverter for the water outlet between the hand shower and the shower head*

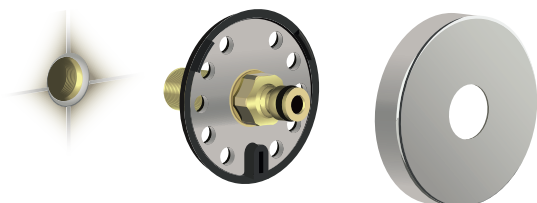

## La sicurezza delle colonne doccia

### Shower column safety



Le colonne ed i set doccia SOLO Shower sono anche ausili sicuri e discreti che permettono di aggrapparsi in tutta sicurezza nel momento del bisogno, garantendo una resistenza alla trazione superiore a 200 kg.

*SOLO Shower columns and shower sets are also safe and discrete holding devices in case of need, with a traction resistance of more than 200 kg.*



Le colonne doccia ed i set doccia SOLO shower sono stati progettati tenendo conto delle linee guida ADA - Americans with disabilities act - tra le più stringenti in termini di equilibrio tra design e sicurezza.

(Caratteristica presente solo nelle colonne doccia senza miscelatore)

*SOLO shower columns and shower sets have been designed with the ADA - Americans with Disabilities Act - guidelines in mind, which are among the most stringent in terms of balancing design and safety.*

*(Feature only present in shower columns without mixer)*



SOLO Shower



## Colonna doccia sicura ø32 mm.

Safe shower column ø 32 mm.



- Struttura in tubo di acciaio inossidabile AISI 304 - ø 32 mm.
- Ancoraggio a parete con sistemi flangia in acciaio inossidabile - AISI 304 - ø 80 mm.
- Corpo freddo anti-scottatura
- Conforme alle linee guida ADA - American with Disabilities Act
- Doccetta a mano 3 getti - diametro 130 mm. - in ABS
- Soffione in acciaio inossidabile - 240 mm. - spessore 5 mm.
- Cursore porta doccetta regolabile verticalmente con testa rotabile
- Flessibile anti-strappo - lunghezza 1500 mm. - con doppio attacco conico girevole
- **Ingresso dell'acqua possibile da una delle due flange di fissaggio a parete**
- Deviazione uscita tra soffione e doccetta gestito internamente alla colonna

- *Structure in tubular stainless steel - AISI 304 - ø 32 mm.*
- *Wall mounted with stainless steel flange systems - AISI 304 ø 80 mm.*
- *Anti-burn cold body*
- *Compliant with ADA - American with Disabilities Act guidelines*
- *3-jet handheld shower - diameter 130 mm. - in ABS*
- *Rain shower head in stainless steel - 240 mm. - thickness 5 mm.*
- *Vertically adjustable shower head cursor with rotating head*
- *Tear-proof flexible hose - length 1500 mm. - with double swivel conical attachment*
- ***Water inlet from either of the two wall mounting flanges***
- *Outlet diversion between rain shower head and handheld shower inside the column*







AISI  
304

COLONNA DOCCIA  
SHOWER COLUMN

---

**H51GJS03** Colonna doccia con soffione in acciaio inox  
*Shower column with stainless steel shower overhead*

---

SET DOCCIA CON BARRA ORIZZONTALE  
SHOWER SET WITH HORIZONTAL BAR

---

**H51GJR03** Colonna doccia con soffione in acciaio inox, munita di  
barra orizzontale sinistra  
*Shower column with stainless steel shower overhead,  
fitted with horizontal left-hand bar*

---

**H51GJL03** Colonna doccia con soffione in acciaio inox, munita di  
barra orizzontale destra  
*Shower column with stainless steel shower overhead,  
fitted with horizontal right-hand bar*

---



200 kg.

## Accessori e funzionalità delle colonne doccia

### Shower column accessories and functionality



La barra orizzontale delle colonne e dei set doccia SOLO Shower è provvista di un attacco porta doccetta, posto sulla parte terminale.

*The horizontal bar of the SOLO Shower columns and shower sets has a hand shower connection at the end.*



Una piccola mensola in pietra acrilica è stata prevista come accessorio da impiegare in appoggio sulla barra orizzontale delle colonne e dei set doccia SOLO Shower

*A small shelf made of acrylic stone has been provided as an accessory to be used on the horizontal rail of the SOLO Shower columns and shower sets*



Il miscelatore termostatico rende il sistema doccia SICURO, moderno e di design, grazie all'innovativo "cuore sensibile" che mantiene sempre la temperatura desiderata.

*The thermostatic mixer makes the shower system SAFE, modern and design-oriented thanks to the innovative 'sensitive core' that always maintains the desired temperature.*



Il corpo della colonna e il miscelatore termostatico rimangono freddi anche in presenza di acqua molto calda, grazie ad un innovativo sistema di canalizzazione.

*The column body and thermostatic mixer remains cool even in the presence of very hot water thanks to an innovative channelling system.*



La manopola di apertura prevede un sistema di sicurezza che impedisce alla temperatura dell'acqua di salire accidentalmente oltre i 38°C.

*The opening knob includes a safety system that prevents the water temperature from accidentally rising above 38°C.*



Il miscelatore termostatico permette di selezionare l'uscita dell'acqua tramite un'unica manopola, per dirigerla o al soffione o verso la doccetta a mano.

*The thermostatic mixer allows you to select the water outlet via a single knob, to direct it either to the overhead shower or to the hand shower.*

## Colonna doccia sicura ø 32 mm., munita di miscelatore

Safe shower column ø 32 mm., with mixer



- Struttura in tubo di acciaio inox - AISI 304 - ø 32 mm.
- Ancoraggio a parete con sistemi flangia in acciaio inossidabile - AISI 304 - ø 80 mm.
- Corpo freddo anti-scottatura
- Doccetta a mano 3 getti - diametro 130 mm. - in ABS
- Soffione in acciaio inox - ø 240 mm. - spessore 5 mm.
- Cursore porta doccetta regolabile verticalmente con testa rotabile
- Flessibile anti-strappo - lunghezza 1500 mm. - con doppio attacco conico girevole
- Deviazione uscita tra Soffione e doccetta gestito internamente alla colonna
- Miscelatore termostatico a corpo freddo
- Modello brevettato - IT202021000005435

- *Structure in tubular stainless steel - AISI 304 - ø 32 mm.*
- *Wall mounted with stainless steel flange systems - AISI 304 - ø 80 mm.*
- *Anti-burn cold body*
- *3-jet handheld shower - diameter 130 mm. - in ABS*
- *Rain shower head in stainless steel - ø 240 mm. - thickness 5 mm.*
- *Vertically adjustable shower head cursor with rotating head*
- *Tear-proof flexible hose - length 1500 mm. - with double swivel conical attachment*
- *Outlet diversion between rain shower head and handheld shower inside the column*
- *Thermostatic mixer with cold body*
- *Patented model - IT202021000005435*





AISI  
304

COLONNA DOCCIA  
SHOWER COLUMN

**H51GLS04** Colonna doccia con miscelatore, munita di soffione in acciaio inox  
*Shower column with mixer, fitted with stainless steel shower overhead*

**H51GLS05** Colonna doccia con miscelatore dotato di bocca di erogazione, munita di soffione in acciaio inox  
*Shower column with mixer, fitted with stainless steel shower overhead*

SET DOCCIA CON BARRA ORIZZONTALE  
SHOWER SET WITH HORIZONTAL BAR

**H51GLR04** Colonna doccia con miscelatore e soffione in acciaio inox, munita di barra orizzontale destra  
*Shower column with mixer and stainless steel shower overhead, fitted with horizontal right-hand bar*

**H51GLL04** Colonna doccia con miscelatore e soffione in acciaio inox, munita di barra orizzontale sinistra  
*Shower column with mixer and stainless steel shower overhead, fitted with horizontal left-hand bar*

**H51GLR05** Colonna doccia con miscelatore dotato di bocca di erogazione e soffione in acciaio inox, munita di barra orizzontale destra  
*Shower column with mixer equipped with spout and stainless steel shower overhead, fitted with horizontal right-hand bar*

**H51GLL05** Colonna doccia con miscelatore dotato di bocca di erogazione e soffione in acciaio inox, munita di barra orizzontale sinistra  
*Shower column with mixer equipped with spout and stainless steel shower overhead, fitted with horizontal left-hand bar*

200 kg.

La bocca di erogazione funge anche da leva di apertura

*The spout also serves as an opening lever*

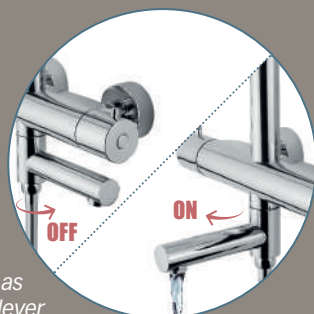

# Il soffione doccia e la doccetta

## The overhead shower and hand shower

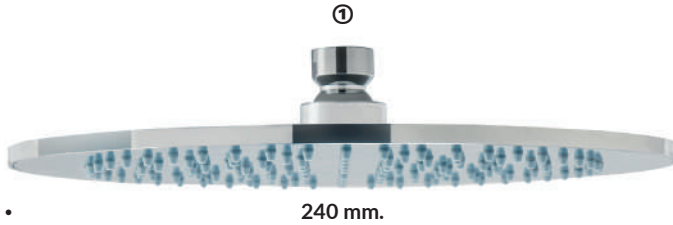

Il soffione doccia è disponibile in acciaio inox AISI 304 ① o in ABS ②, entrambi muniti di valvola per la regolazione del flusso e ugelli in gomma; ciò facilita la pulizia e l'ispezione.

*The overhead shower is available in stainless steel AISI 304 ① or ABS ②, both equipped with a flow control valve and rubber nozzles; this facilitates cleaning and inspection.*

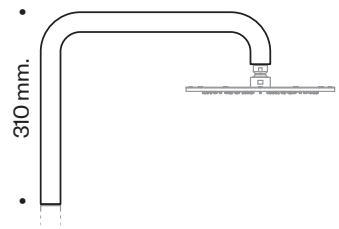
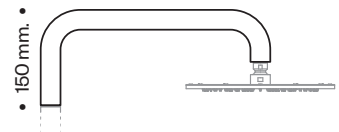
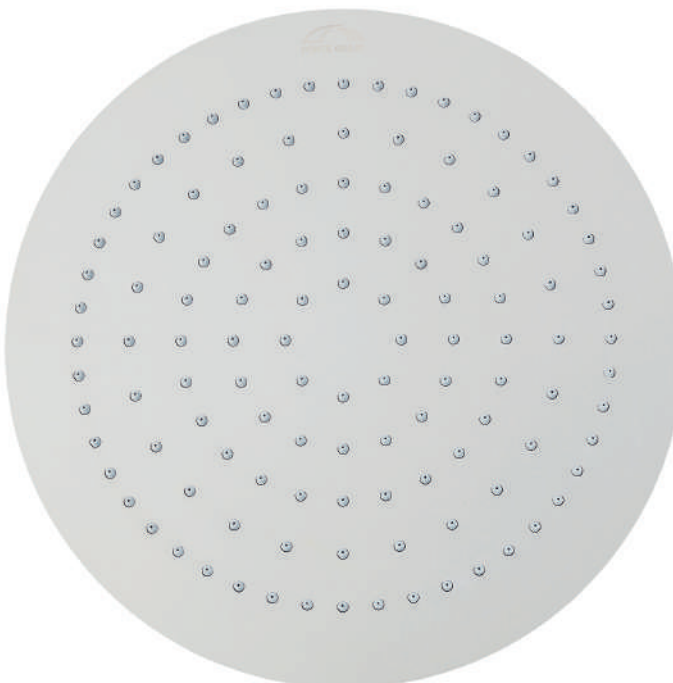
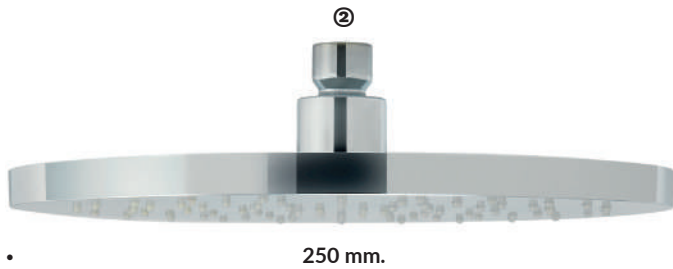

Il braccio del soffione è disponibile in due misure in altezza, una standard - 150 mm. ed una speciale - 310 mm. - da richiedere in caso di specifiche necessità.

*The overhead shower arm is available in two height sizes, a standard - 150 mm. and a special - 310 mm. - to be requested in case of specific needs.*

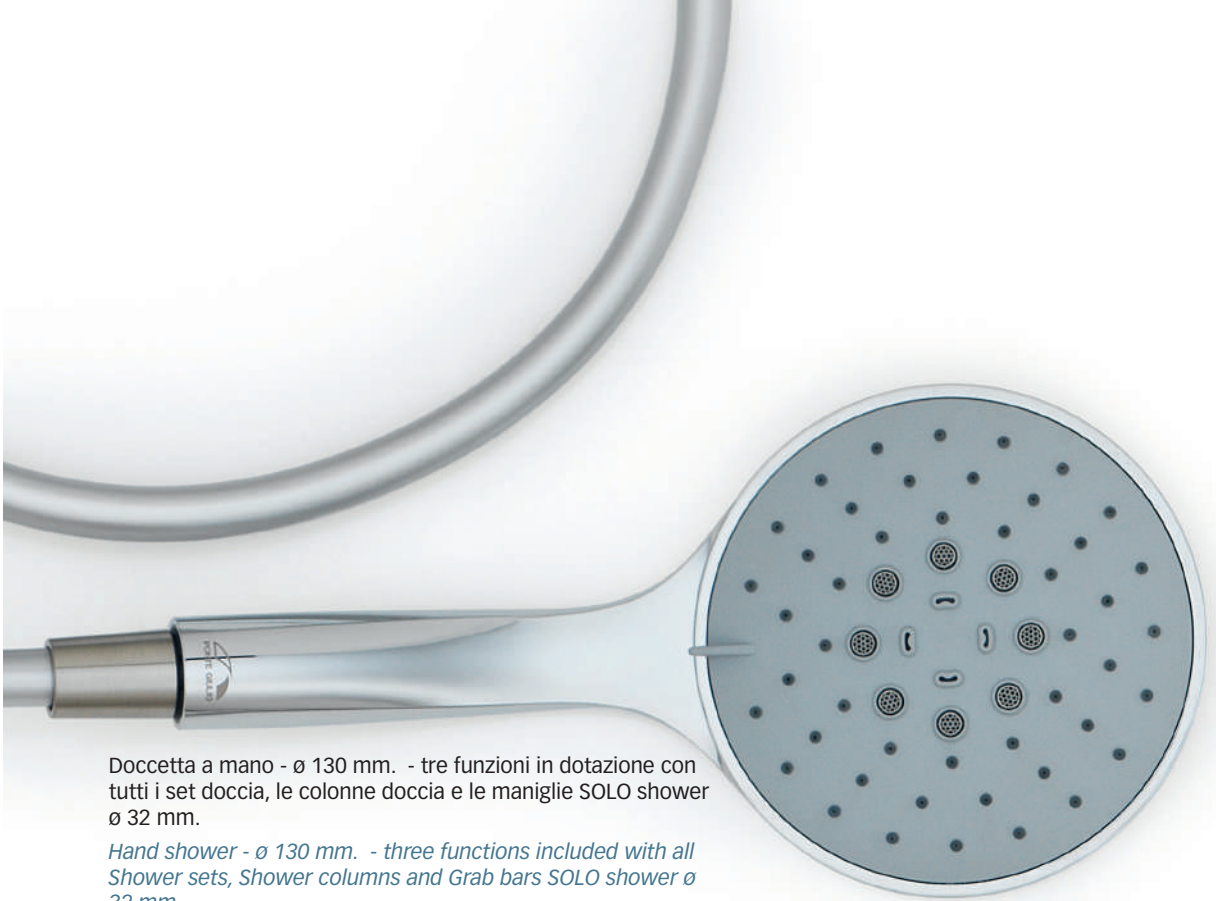

Doccetta a mano -  $\varnothing$  130 mm. - tre funzioni in dotazione con tutti i set doccia, le colonne doccia e le maniglie SOLO shower  $\varnothing$  32 mm.

*Hand shower -  $\varnothing$  130 mm. - three functions included with all Shower sets, Shower columns and Grab bars SOLO shower  $\varnothing$  32 mm.*

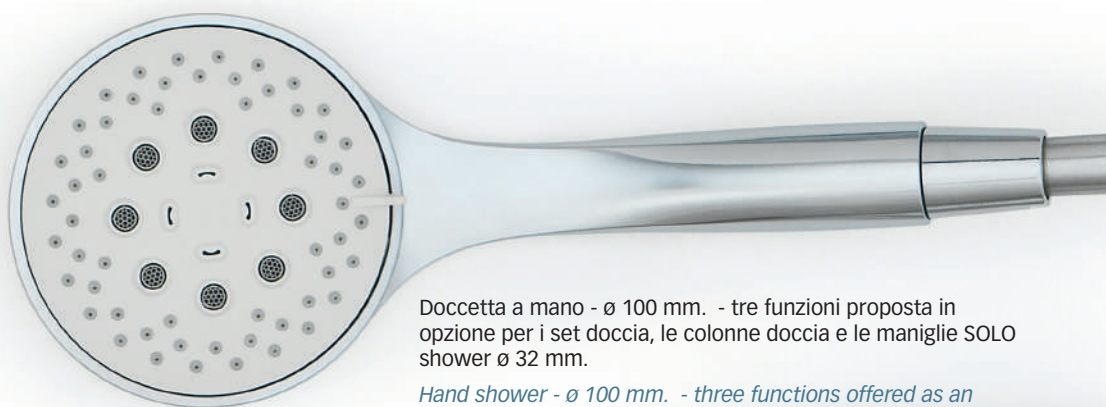

Doccetta a mano -  $\varnothing$  100 mm. - tre funzioni proposta in opzione per i set doccia, le colonne doccia e le maniglie SOLO shower  $\varnothing$  32 mm.

*Hand shower -  $\varnothing$  100 mm. - three functions offered as an option for all Shower sets, Shower columns and Grab bars SOLO shower  $\varnothing$  32 mm.*

## Set doccia sicura ø32 mm.

Safe shower set ø 32 mm.



- Struttura in tubo di acciaio inossidabile - AISI 304 - ø 32 mm.
- Ancoraggio a parete con sistemi flangia in acciaio inossidabile - AISI 304 - ø 80 mm. - 11 fori
- Corpo freddo anti-scottatura
- Conforme alle linee guida ADA - American with Disabilities Act
- Doccetta a mano 3 getti - diametro 130 mm. - in ABS
- Corsore porta doccetta regolabile verticalmente con testa rotabile
- Flessibile anti-strappo - lunghezza 1500 mm. - con doppio attacco conico girevole
- **Ingresso dell'acqua possibile da una delle due flange di fissaggio a parete**
- Modello brevettato - IT202021000005435

- *Structure in tubular stainless steel - AISI 304 - ø 32 mm.*
- *Wall mounted with stainless steel flange systems - AISI 304 - ø 80 mm. - 11 holes*
- *Anti-burn cold body*
- *Compliant with ADA - American with Disabilities Act guidelines*
- *3-jet handheld shower - diameter 130 mm. - in ABS*
- *Vertically adjustable shower head cursor with rotating head*
- *Tear-proof flexible hose - length 1500 mm. - with double swivel conical attachment*
- ***Water inlet from either of the two wall mounting flanges***
- *Patented model - IT202021000005435*





AISI  
304

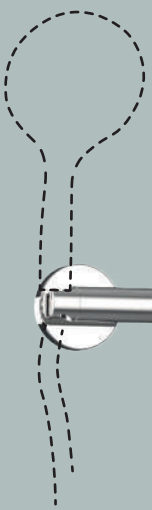

200 kg.

SET DOCCIA  
SHOWER SET

**H51GOS01** Set doccia  
*Shower set.*

---

SET DOCCIA  
SHOWER SET

**H51GOR01** Set doccia ad "L", barra orizzontale destra  
*L-shaped shower set, right horizontal bar*

---

**H51GOL01** Set doccia ad "L", barra orizzontale sinistra  
*L-shaped shower set, left horizontal bar*

---



## Set doccia sicura ø20 mm.

Shower set ø 20 mm.



- Asta in tubo di acciaio Inossidabile - AISI 304 -, spessore 2 mm., finitura con smerigliatura meccanica
- Ancoraggio a muro con cilindri scorrevoli in acciaio inox - AISI 304 -
- Diametro esterno dell'asta 20 mm.
- Doccetta a 5 funzioni, diametro 110 mm., finitura cromata
- Porta doccetta con comando facilitato a leva, finitura cromata
- Flessibile anti-torsione, lunghezza 1500 / 2000 mm.
- Capacità di carico verticale 100 kg.
- Cilindri di fissaggio regolabili sulla lunghezza dell'asta
- Elementi per il fissaggio inclusi, viti inox e tasselli in nylon

- *Rail in tubular - AISI 304 - stainless steel, thickness 2 mm, mechanically ground external finish*
- *Wall mounting with sliding cylinders in stainless steel - AISI 304.*
- *External rail diameter 20 mm.*
- *5-function shower head, diameter 110 mm, chrome-plated finish*
- *Shower head holder with easy control lever, chrome-plated finish*
- *Anti-twist flexible hose, length 2000 mm.*
- *Vertical load capacity 100 kg.*
- *Fasteners included, stainless steel screws and nylon dowels*



**H51G1S03**  
Pres a acqua  
con attacco per  
doccetta  
Water outlet with  
hand shower  
connection



**H51G1S02**  
Pres a acqua  
Water outlet

**F18X0S03** Set doccia ø 20 - 700 mm.  
*Shower set. ø 20 - 700 mm.*

**F18X0S01** Set doccia ø 20 - 900 mm.  
*Shower set ø 20 - 900 mm.*

## Set doccia sicura ø25 mm.

Shower set ø25 mm.



- Asta in tubo di acciaio Inossidabile - AISI 304 -, spessore 1,5 mm., finitura con smerigliatura meccanica
  - Ancoraggio a muro con cilindri scorrevoli in acciaio inox - AISI 304 -, finitura con smerigliatura meccanica
  - Diametro esterno dell'asta 25 mm.
  - Doccetta a 3 funzioni con diffusore in silicone, diametro 110 mm.
  - Porta doccetta con pulsante, finitura cromata
  - Flessibile anti-torsione, lunghezza 1500 / 2000 mm.
  - Capacità di carico verticale 100 kg.
  - Cilindri di fissaggio regolabili sulla lunghezza dell'asta
  - Elementi per il fissaggio inclusi, viti inox e tasselli in nylon
- 
- *Rail in tubular - AISI 304 - stainless steel, thickness 1,5 mm, mechanically ground external finish*
  - *Wall mounting with sliding cylinders in stainless steel - AISI 304 -, mechanically ground external finish*
  - *External rail diameter 25 mm.*
  - *3-function shower head with silicone diffuser, diameter 110 mm.*
  - *Shower head holder with button, chrome-plated finish*
  - *Anti-twist flexible hose, length 2000 mm.*
  - *Vertical load capacity 100 kg.*
  - *Fasteners included, stainless steel screws and nylon dowels*



**H51GIS03**  
Presa acqua  
con attacco per  
doccetta  
Water outlet with  
hand shower  
connection



**H51GIS02**  
Presa acqua  
Water outlet

**F18X0S23** Set doccia ø 25 - 700 mm.  
*Shower set. ø 25 - 700 mm.*

**F18X0S21** Set doccia ø 25 - 900 mm.  
*Shower set ø 25 - 900 mm.*





## Le maniglie

### The grab rails



Le maniglie di ausilio della linea "SOLO", essenziali dal punto di vista della forma, rappresentano l'ideale complemento dei set e delle colonne doccia.

Si tratta di una selezione di maniglie orizzontali e verticali, che include anche un poggia piedi, pensate prevalentemente per il contesto doccia. Realizzate completamente in acciaio inossidabile - AISI 304 - garantiscono durata nel tempo ed una resistenza a carico di oltre 150 chilogrammi.

The essential "SOLO" grab bars are the ideal complement to shower sets and shower columns.

This is a selection of horizontal and vertical bars, which also includes a footrest, designed primarily for the shower context. Made entirely of stainless steel - AISI 304 - they guarantee durability and a load capacity of over 150 kilograms.



Le maniglie della linea Solo shower sono munite di un sistema flangia con un diametro di 64 mm. Ognuna prevede una flangia in acciaio inox AISI 304 - 3 fori - con un disco in Delrin, per una migliore aderenza alla parete ed un copri-flangia, in acciaio inox AISI 304.

*The grab bars of the Solo shower line are fitted with a 64 mm. diameter flange system. Each has a stainless steel AISI 304 flange - 3 holes - with an Delrin disc for better contact with the wall and a stainless steel AISI 304 flange cover.*









## Maniglie ø32 mm.

Grab bars ø32 mm.

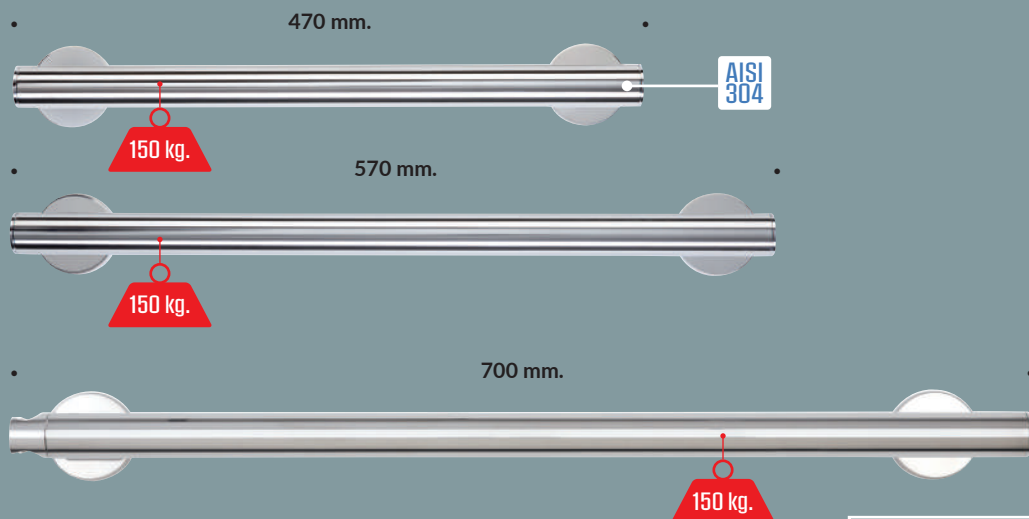

- Corpo in tubo di acciaio inox AISI 304, spessore 1,5 mm.
- Diametro esterno della maniglia, 32 mm.
- Terminazioni in ABS
- Finitura con smerigliatura meccanica
- Flangia di fissaggio in acciaio inox AISI 304 con contro-flangia in Derlin
- Copri-flangia in acciaio inox AISI 304, per nascondere le viti - ø 64 mm.
- Capacità di carico verticale 150 kg.

- *AISI 304 stainless steel tube body, 1.5 mm thick.*
- *Bar's outside diameter, 32 mm.*
- *ABS end caps*
- *Mechanically ground finish*
- *Stainless steel fixing flange AISI 304 with Derlin flange counter-flange*
- *Flange cover in AISI304 stainless steel, to conceal screws - dia. 64 mm.*
- *Vertical load capacity 150 kg.*



Un attacco per doccia su una delle estremità caratterizza le maniglie G18UQL05 e G18UQR05

*A hand shower connector on one end features the G18UQL05 and G18UQR05 grab bars*

**G18UQS03** Maniglia orizzontale  
Straight grab bar

**G18UQS04** Maniglia orizzontale  
Straight grab bar

**G18UQL05** Maniglia orizzontale munita di attacco porta doccia sinistro  
Straight grab bar equipped with left, hand-shower holder

**G18UQR05** Maniglia orizzontale munita di attacco porta doccia destro  
Straight grab bar equipped with right, hand-shower holder



La linea Solo shower prevede anche un poggia piedi - G18UGS01 - munito di un sistema flangia diametro 64 mm. in acciaio inox AIS 304, come le altre maniglie. La distanza dal muro di 105 mm. rende agevole l'uso.

*The Solo shower line also includes a footrest - G18UGS01 - equipped with a 64 mm diameter stainless steel AISI 304 flange system, like the other grab bars. The 105 mm distance from the wall makes it easy to use.*

## Maniglia di sicurezza ø 32 mm., munita di doccetta

Grab bar ø 32 mm. with hand shower

- Struttura in tubo di acciaio inox - AISI 304 - ø 32 mm.
- Ancoraggio a parete con sistemi flangia in acciaio inossidabile - AISI 304 - ø 80 mm.
- Corpo freddo anti-scottatura
- Conforme alle linee guida ADA - American with Disabilities Act
- Doccetta a mano 3 getti - diametro 130 mm. - in ABS
- Flessibile anti-strappo - lunghezza 1500 mm. - con doppio attacco conico girevole
- Ingresso acqua da una delle due flange di fissaggio a parete

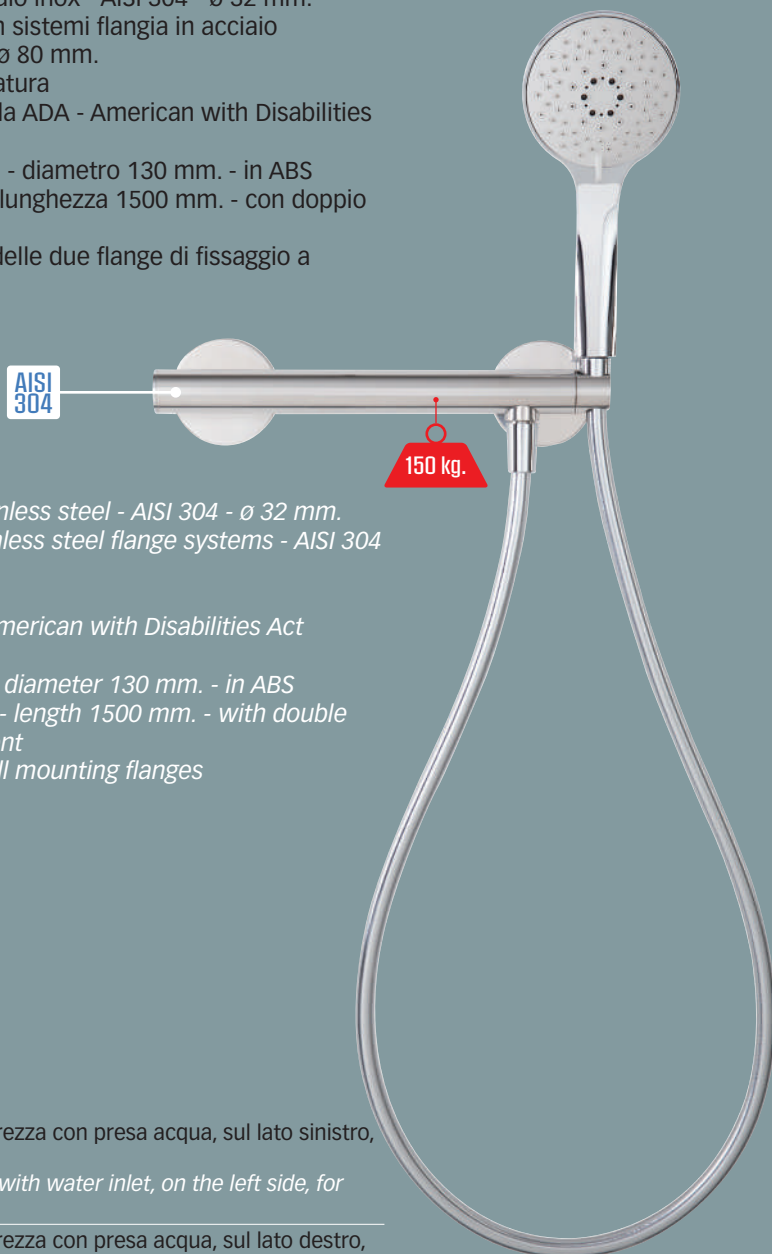

- Structure in tubular stainless steel - AISI 304 - ø 32 mm.
- Wall mounted with stainless steel flange systems - AISI 304 - ø 80 mm.
- Anti-burn cold body
- Compliant with ADA - American with Disabilities Act guidelines
- 3-jet handheld shower - diameter 130 mm. - in ABS
- Tear-proof flexible hose - length 1500 mm. - with double swivel conical attachment
- Water inlet from the wall mounting flanges

**G18UGL03** Maniglia di sicurezza con presa acqua, sul lato sinistro, per doccetta.  
*Safety grab bar with water inlet, on the left side, for hand shower*

**G18UGR03** Maniglia di sicurezza con presa acqua, sul lato destro, per doccetta.  
*Safety grab bar with water inlet, on the right side, for hand shower*

## Maniglia di sicurezza ø 32 mm., munita di porta doccia

Grab bar ø 32 mm. with hand shower holder

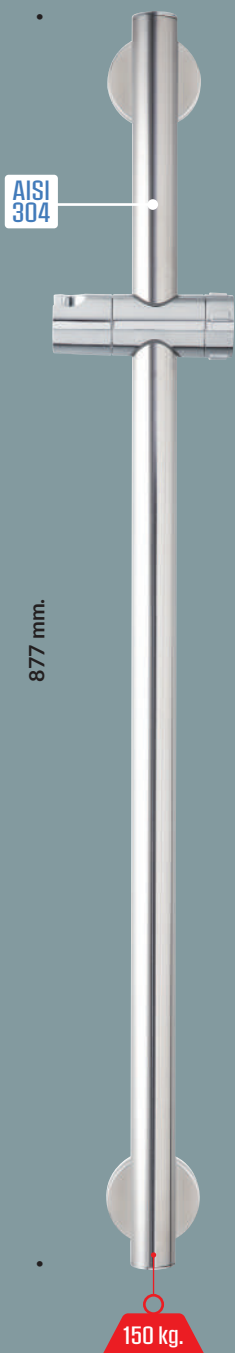

- Corpo in tubo di acciaio inox AISI 304, spessore 1,5 mm.
- Diametro esterno della maniglia, 32 mm.
- Terminazioni in ABS
- Finitura con smerigliatura meccanica
- Flangia di fissaggio in acciaio inox AISI 304 con controflangia in ABS
- Copri-flangia in acciaio inox AISI 304, per nascondere le viti - ø 64 mm.
- Cursore porta doccia regolabile verticalmente con testa rotabile
- Capacità di carico verticale 150 kg.

- *AISI 304 stainless steel tube body, 1.5 mm thick.*
- *Bar's outside diameter, 32 mm.*
- *ABS end caps*
- *Mechanically ground finish*
- *Fixing flange in stainless steel AISI 304 with ABS flange cover*
- *Flange cover in stainless steel AISI304, for hiding screws - dia. 64 mm.*
- *Vertically adjustable hand shower slider with rotating head*
- *Vertical load capacity 150 kg*

G18UQS08 Maniglia verticale con attacco scorrevole per doccia  
Vertical grab bar with slider for shower head





## Contenitore porta oggetti

Removable container



Il porta oggetti in tecnopolimero, può essere installato su qualunque maniglia verticale o orizzontale con diametro di 32 mm.. Facilmente rimovibile e adattabile per tutta l'altezza o sulla lunghezza della maniglia, può essere impiegato ovunque nel bagno anche grazie alla semplicità delle forme.

*The technopolymer removable container can be installed on any 32 millimetres diameter vertical or horizontal grab bar. Easily removable and adaptable in height or to the length of the bar, it can be used anywhere in the bathroom thanks to its simple design.*

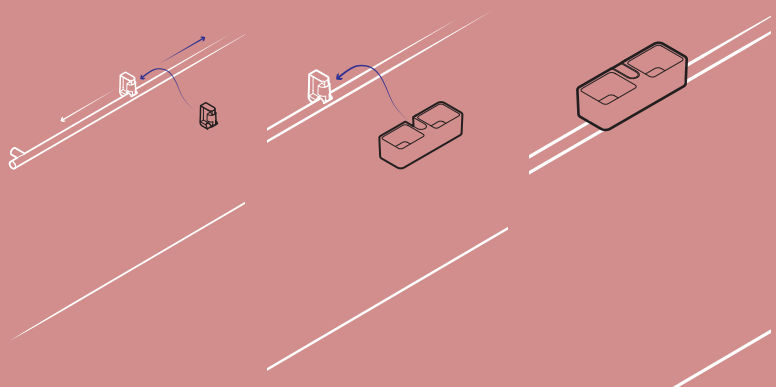
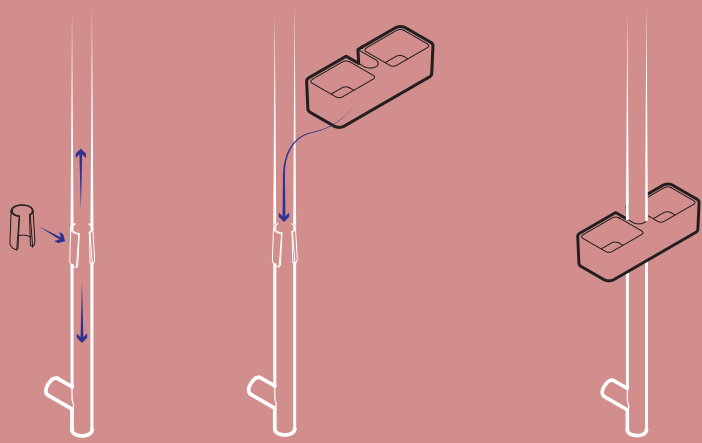

F47ANS02 *Contenitore porta oggetti rimovibile*  
*Removable container*

**Diffida**

Le informazioni e i dati forniti in questo documento, pur se verificati e compilati con la massima attenzione, non possono essere ritenuti vincolanti. Ponte Giulio si riserva il diritto di apportare modifiche, anche senza preavviso, allo scopo di migliorare le caratteristiche dei propri prodotti.

**Disclaimer**

*The information and data provided in this document, although verified and compiled with the utmost care, cannot be considered binding. Ponte Giulio reserves the right to make changes, even without notice, in order to improve the characteristics of its products.*

Identificativo documento Document identification  
LCSS.IT.11.22, © Ponte Giulio S.p.A.



**Ponte Giulio S.p.A.**

Località Ponte Giulio 05018 Orvieto (TR) ITALY

☎ +39 0763 316044

☎ +39 0763 316043

☎ 366 2654238

**Ponte Giulio USA Corp.**

W241 S4021 Rockwood Circle

Waukesha, WI 53189 - USA

☎ 1.877.766.8301

☎ 1.877.766.8306